

XciteRC®

Bedienungsanleitung Manual Mode d'emploi

X-PERT
CHARGER X50



#52100010 X-pert Charger X50 AC/DC

Inhaltsverzeichnis

Bestimmungsgemäße Verwendung	3
Lieferumfang	3
Erklärung der Gefahrensymbole	3
SICHERHEITSHINWEISE.....	3
Laden von Akkus.....	4
Inbetriebnahme	6
Funktionsübersicht	7
Akku anschließen	8
Ladeverfahren:.....	8
Ladevorgang	8
Ladeende	9
Fehlermeldungen und ihre Bedeutung	9
Technische Daten	10
HINWEISE ZUM UMWELTSCHUTZ	10
Konformitätserklärung.....	31

Impressum

Diese Bedienungsanleitung ist eine Publikation der

XciteRC Modellbau GmbH & Co. KG

Autenbachstrasse 12
 D-73035 Göppingen
 Phone: +49 7161 40 799 0
 Fax: +49 7161 40 799 99
 E-Mail: info@xciterc.de
 Web: www.XciteRC.com

Alle Rechte einschließlich Übersetzung vorbehalten. Reproduktionen jeder Art, z. B. Fotokopie, Mikroverfilmung, oder die Erfassung in elektronischen Datenverarbeitungsanlagen, bedürfen der schriftlichen Genehmigung des Herausgebers. Nachdruck, auch auszugsweise, verboten.

Diese Bedienungsanleitung entspricht dem technischen Stand des Produkts bei Drucklegung, Änderung in Technik und Ausstattung vorbehalten. Aus Angaben und Abbildungen dieser Bedienungsanleitung können keine Ansprüche abgeleitet werden.

KEINE HAFTUNG FÜR DRUCKFEHLER! ÄNDERUNGEN VORBEHALTEN!

Die jeweils neueste Version dieser Anleitung finden Sie im Internet unter www.XciteRC.com

© Copyright 2014 by XciteRC-Modellbau GmbH & Co. KG

Vielen Dank für den Kauf des **X-pert Chargers X50** von XciteRC. Die vorliegende Bedienungsanleitung enthält wichtige Hinweise für den Betrieb Ihres neuen Modells. **Lesen Sie deshalb, bevor Sie das Modell in Betrieb nehmen, alle Anweisungen dieser Bedienungsanleitung vollständig durch, damit Sie Ihr Modell gefahrlos betreiben können.**

Alle enthaltenen Firmennamen und Produktbezeichnungen sind Warenzeichen der jeweiligen Inhaber. Alle Rechte vorbehalten.

Bestimmungsgemäße Verwendung

Der X-pert Charger X50 ist zur Ladung aller im Modellbaubereich verwendeter Nickel-Cadmium (NiCd), Nickel-Metallhydrid (NiMH), Lithium-Ionen (LiIo), Lithium-Polymer (LiPo), Lithium-Ferrit (LiFe) oder Bleiakkus (Pb) mit den in den technischen Daten angegebenen Nennspannungen geeignet. Das Ladegerät wird an eine Netzspannung von 100 - 240 V AC 50/60 Hz oder mobil an eine 12 V - Autobatterie angeschlossen.

Das Produkt ist kein Spielzeug und nicht für Kinder unter 14 Jahren geeignet, bei unter 14-jährigen muss die Wartung und der Betrieb des Modells von einem Erwachsenen beaufsichtigt werden.

Lesen und beachten Sie vor Inbetriebnahme alle Warn- und Sicherheitshinweise in dieser Bedienungsanleitung und auf der Verpackung!

Diese Bedienungsanleitung ist Bestandteil dieses Produkts. Sie enthält wichtige Hinweise zum Umgang mit diesem Produkt. **Bewahren Sie die Bedienungsanleitung deshalb zum Nachlesen auf und geben sie bei Weitergabe des Fahrzeugs an Dritte mit. Nichtbeachtung der Bedienungsanleitung und der Sicherheitshinweise führen zum Erlöschen der Gewährleistung.**

Lieferumfang

Ladegerät

Netzkabel

Balanceradapter und Ladekabel

Bedienungsanleitung

Erklärung der Gefahrensymbole



WARNUNG: diese Hinweise **müssen** durch den Betreiber **zwingend** beachtet werden! Eine Missachtung dieser Hinweise kann die sichere Funktion beeinträchtigen. Diese Hinweise dienen auch zu Ihrer eigenen Sicherheit und der anderer Personen!



ACHTUNG: diese Hinweise **müssen** durch den Betreiber beachtet werden! Eine Missachtung dieser Hinweise kann Schäden aller Art, Gewährleistungsverlust usw. zur Folge haben.

Hinweise oder Tipps, durch welche ein problemloser Betrieb gewährleistet wird.













Hinweise zur Pflege und Wartung, um eine lange Haltbarkeit des Produkts zu gewährleisten.



SICHERHEITSHINWEISE

Die folgenden Sicherheitshinweise müssen unbedingt beachtet werden. Für Sach-, Personen- oder Folgeschäden, die durch unsachgemäße Handhabung oder Nichtbeachtung der Sicherheitshinweise entstehen, übernimmt die XciteRC Modellbau GmbH & Co. KG keine Haftung. In diesen Fällen erlischt die Gewährleistung.

- Das Produkt ist kein Spielzeug und nicht für Kinder unter 14 Jahren geeignet.
- Batterien und Akkus von Kindern fernhalten! Lassen Sie Batterien und Akkus nie unbeaufsichtigt, da sie von Kindern oder Haustieren verschluckt werden können!

-  **WARNUNG:** Halten Sie Verpackungsmaterial, Kleinteile, Chemikalien und alle elektrischen Komponenten von Kindern fern – **Unfall- und Verletzungsgefahr!**
-  **WARNUNG:** das Ladegerät und die Anschlussbuchsen dürfen aus Sicherheitsgründen und den CE-Zulassungsbestimmungen nicht geöffnet, verändert oder modifiziert werden. Verwenden Sie nur die Original-Anschlusskabel - **Brandgefahr!**
-  **WARNUNG:** nicht im Freien verwenden. Das Ladegerät vor Feuchtigkeit, Regen und Hitze schützen - **Brandgefahr!**
-  **WARNUNG:** schließen Sie das Ladegerät nur an eine geeignete und ausreichend dimensionierte Stromversorgung an. Das Ladegerät ist für 12 V DC oder 100 - 240 V AC geeignet. Schließen Sie immer nur einen Eingang an, schließen Sie nie eine Wechselspannung an den 12 V DC Eingang oder eine Gleichspannung an den 100 - 240 V AC - **Brandgefahr!**
-  **WARNUNG:** Ist das Ladegerät eine im KFZ eingebaute Autobatterie angeschlossen, Motor abstellen. Während des Ladevorgangs kein zusätzliches Autobatterie-Ladegerät anschließen - **Brandgefahr!**
-  **WARNUNG:** auf ausreichende Kühlung achten! Die Öffnungen im Gehäuse dürfen nicht abgedeckt werden - **Brandgefahr!**
-  **WARNUNG:** stellen Sie das Ladegerät und den angeschlossenen Akku während des Ladevorgangs auf eine feuerfeste Unterlage. Ladevorgang permanent durch einen Erwachsenen überwachen – **Brandgefahr!**
-  **WARNUNG:** vor dem Start des Ladevorgangs den korrekten Zellentyp (z.B. NiMH oder LiPo) auswählen. Niemals mit falsch eingestelltem Zellentyp laden. Maximalen Ladestrom laut Herstellerangabe des Akkuerstellers überprüfen - **Brandgefahr!**
-  **WARNUNG:** niemals Ladekabel untereinander oder mit den Anschlusskabeln verbinden - **Brandgefahr!**
-  **WARNUNG:** immer nur einen Akku an den Ladeausgang anschließen. Werden mehrere Akkus parallel oder in Reihe angeschlossen, unbedingt auf gleichen Zellentyp, Zellenzahl, Kapazität und Ladezustand achten - **Brandgefahr!**
- Keine entzündlichen Gegenstände in der Umgebung des Ladegeräts lagern.
- Ladegerät nach Gebrauch von der Stromversorgung trennen.

Laden von Akkus

-  **WARNUNG:** NiMH oder Bleiakkus werden in der Regel mit einem 1/10 des Nennwertes der Kapazitätsangabe geladen (z. B. bei einer Kapazitätsangabe von 2.0 Ah beträgt der Normalladestrom 200 mA). Nur bei ausdrücklich als schnellladefähig bezeichneten Akkus darf der Normalladestrom überschritten werden - **Brand- bzw. Explosionsgefahr!**
-  **WARNUNG:** Lithium-Akkus (LiPo, Li-Ion oder LiFe) werden in der Regel mit 1 C geladen, d.h. bei einer Kapazitätsangabe von 2.0 Ah beträgt der Ladestrom 2 A. Ist auf dem Akku kein maximaler Ladestrom (oder Lade-C-Rate) vermerkt, darf 1 C keinesfalls überschritten werden. Nur bei ausdrücklich als schnellladefähig bezeichneten Akkus darf der Normalladestrom überschritten werden - **Brand- bzw. Explosionsgefahr!**
- Bei neuen oder lange gelagerten NiMH-Akkus kann es im Delta-Peak Modus zu einer vorzeitigen Abschaltung kommen. Neue Akkus erreichen in der Regel erst nach mehreren Ladungen ihre volle Kapazität.
-  **WARNUNG:** hat ein Akkupack nach Ladeende keine gleichmäßige Temperatur oder ist gar eine Zelle wesentlich wärmer als alle anderen, deutet dies auf einen Defekt dieser Zelle hin. Diesen Akkupack auf keinen Fall weiter verwenden, sondern bei einer Sammelstelle entsorgen - **Brand- bzw. Explosions-**

gefahr!

- **⚠ BEACHTE:** der maximal mögliche Ladestrom kann durch die Leistung des Ladegerätes beschränkt werden und erreicht daher nicht immer den voreingestellten Wert. Wollen Sie z.B. mit einem 50 W-Ladegerät einen 3S LiPo-Akku aufladen, kann das Ladegerät bei der Akku-Nennspannung von 11.1 V nur ca. 4.5 A Ladestrom abgeben.
- **⚠ WARNUNG:** Batterien/Akkus nicht großer Hitze aussetzen oder ins Feuer werfen – **Brand- bzw. Explosionsgefahr!**
- **⚠ WARNUNG:** Batterien/Akkus nur mit der korrekten Polarität einsetzen, nicht kurzschließen – **Brandgefahr – bzw. Explosionsgefahr!**
- **⚠ WARNUNG:** Verwenden Sie keine defekten oder beschädigten Batterien oder Akkus – **Brandgefahr! Bei Berührung mit der Haut außerdem Verätzungsgefahr, Schutzhandschuhe verwenden!**
- **⚠ WARNUNG:** Versuchen Sie nie, nicht wiederaufladbare Batterien an einem Ladegerät aufzuladen – **Brandgefahr- bzw. Explosionsgefahr!**
- **⚠ WARNUNG:** Zellen vor der Ladung abkühlen lassen, niemals heiße Zellen aufladen – **Brandgefahr- bzw. Explosionsgefahr!**
- **⚠ WARNUNG:** Entnehmen Sie die Akkus zum Laden aus dem Gerät. Niemals Akkus aufladen, die fest in ein Gerät eingebaut sind – **Brandgefahr- bzw. Explosionsgefahr!**
- **ⓘ BEACHTE:** beachten Sie bei Lithium-Akkus die angegebene Lagerspannung. Wird ein zu voller oder zu leerer Lithium-Akku längere Zeit gelagert, kann er beschädigt werden.
- **ⓘ BEACHTE:** NiMH-Akkus müssen spätestens alle 3 Monate kontrolliert und gegebenenfalls nachgeladen werden, da es ansonsten bedingt durch die typenspezifische Selbstentladung zur Tiefentladung und somit Zerstörung der Akkus kommen kann! Verwenden Sie deshalb nach Möglichkeit sogenannte RTU-Akkus, die durch eine sehr geringe Selbstentladung wartungsarm sind.

Die Firma XciteRC Modellbau GmbH & Co. KG kann den korrekten Umgang mit den von Ihnen verwendeten Akkus bzw. Batterien nicht überwachen, daher wird die Gewährleistung bei falscher Ladung oder Entladung ausgeschlossen.

Übersicht



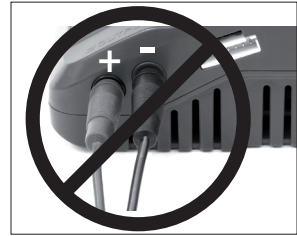
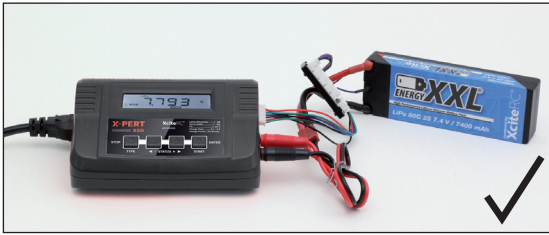

! WARNUNG: verwenden Sie nur Akkus mit XH-Balancerstecker. Versuchen Sie nie, Balancerstecker anderer Typen direkt mit dem Ladegerät zu verbinden! **Der Stecker oder das Ladegerät kann dabei beschädigt werden oder schlimmer der Akku in Brand geraten oder explodieren!** Verwenden Sie gegebenenfalls ein geeignetes Adapterkabel.

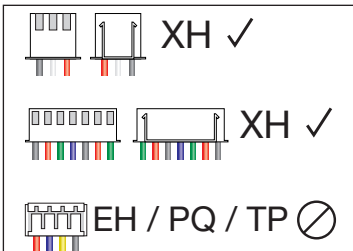





Inbetriebnahme

Verbinden Sie das beiliegende Netzkabel mit dem Ladegerät. Schließen Sie das Ladegerät anschließend an eine Steckdose mit 100-240 V AC an. Oder verbinden Sie das Ladegerät über das Kabel mit Klinkenstecker mit einer 12 V Autobatterie oder einem Netzteil mit 11 - 18 V DC und einer Leistung von min. 100 W.

! WARNUNG: Schließen Sie immer nur einen Eingang an, schließen Sie nie eine Wechselspannung an den 12 V DC Eingang oder eine Gleichspannung an den 100 - 240 V AC - **Brandgefahr!**

Die Bedienung des Ladegerätes erfolgt über vier Bedientasten:

-  TYPE STOP Akkutyp wählen / Ladevorgang beenden
-  DEC nach oben / Wert erhöhen
-  INC nach unten / Wert senken
-  START ENTER Parameter bestätigen / Ladevorgang starten

Akkutyp	Spannung/Zelle	Ladeschlussspannung/Zelle	Schnellladung	Entladeschlussspannung/Zelle
NiCd/NiMH	1.2 V		1 - 2 C	NiCd: 0.85 V - NiMH: 1.0 V
Lilo	3.6 V (oder 3.7 V - Akku-aufdruck beachten!)	4.1 V (4.2 V)	max. 1 C	2.5 V
LiPo	3.7 V	4.2 V	1 - 2 C	3.0 V
LiFe	3.3 V	3.6 V	1 - 4 C	2.0 V
Pb	2.0 V	2.46 V	1 C	1.75 V

Funktionsübersicht

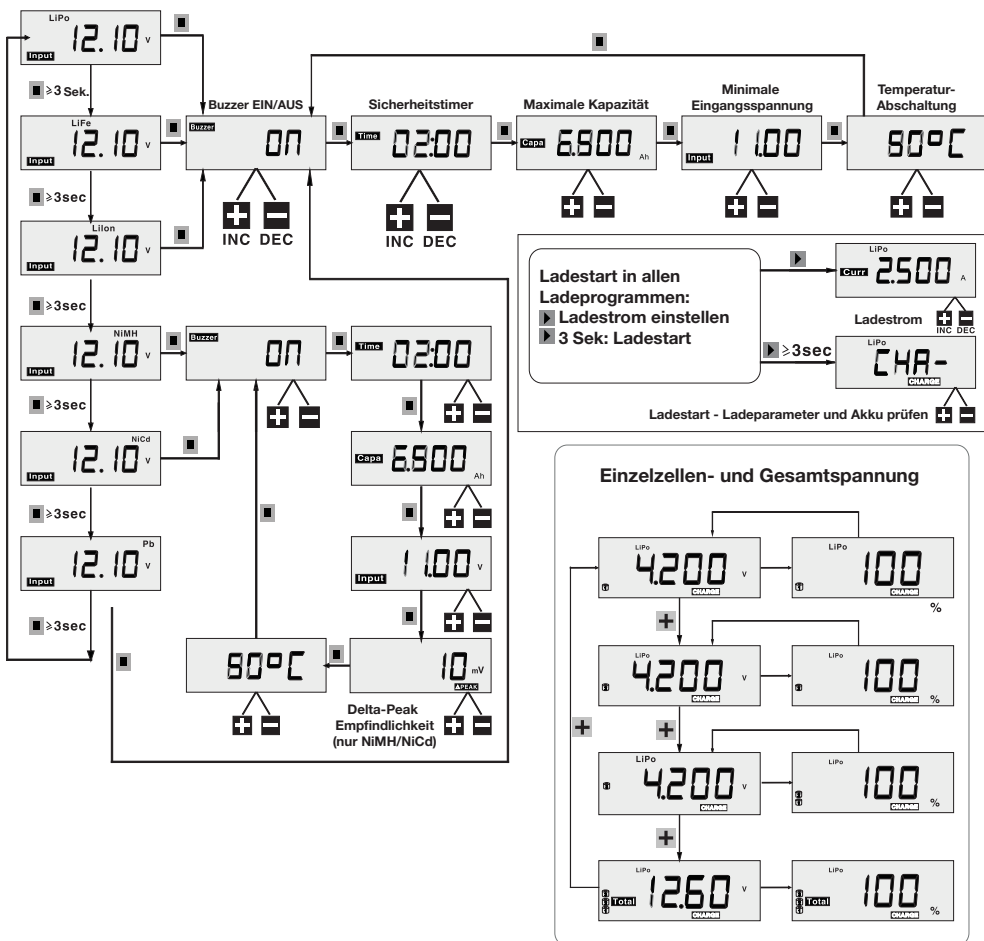

⚠️ WARNUNG: vor dem Start des Ladevorgangs den korrekten Zellentyp (z.B. NiMH oder LiPo) auswählen. Niemals mit falsch eingestelltem Zellentyp laden. Maximalen Ladestrom laut Herstellerangabe des

Akkuherstellers überprüfen - **Brandgefahr!**

DE

Akku anschließen

NiMH- oder Bleiakkus (Pb): stecken Sie zuerst das Ladekabel in die 4 mm Buchsen auf der Seite des Ladegerätes. Schließen Sie nun den Akku an.

Lithium-Akkus: Balanceradapterplatine am Ladegerät anstecken - das Stecksystem ist verpolungssicher, achten Sie auf die seitlichen Führungen. Anschließend verbinden Sie das Ladekabel mit den 4 mm Buchsen auf der Seite des Ladegerätes. Schließen Sie nun den Akku an die Balanceradapterplatine und Ladekabel an.

- ⚠ **WARNUNG:** verwenden Sie nur Akkus mit XH-Balancerstecker. Versuchen Sie nie, Balancerstecker anderer Typen direkt mit dem Ladegerät zu verbinden! **Der Stecker oder das Ladegerät kann dabei beschädigt werden oder schlimmer der Akku in Brand geraten oder explodieren!** Verwenden Sie gegebenenfalls ein geeignetes Adapterkabel.
- ⚠ **WARNUNG:** das Stecksystem ist verpolungssicher. Der Balancerstecker muss leicht einsteckbar sein, wenden Sie keine Gewalt an! **Der Stecker könnte beschädigt werden oder schlimmer der Akku in Brand geraten oder explodieren!**
- ⚠ **WARNUNG:** vergewissern Sie sich vor der Ladung über den Typ des Akkus. Mehrzellige Lithium-Akkus müssen immer mit angeschlossenem Balancer geladen werden - **Brandgefahr!**
- ⓘ **Beachte:** 1S Lithium-Akkus oder Akkus mit integriertem Balancer haben kein Balancerkabel!

Ladeverfahren:

NiMH: werden nach dem Konstantstromverfahren mit Delta-Peak-Abschaltung geladen. Hier bleibt der Ladestrom über den gesamten Zeitraum konstant, die Akkuspannung steigt während des Ladevorgangs langsam an. Gegen Ladeende fällt sie hingegen wieder leicht ab. Dieser sogenannte Delta-Peak-Punkt wird vom Ladegerät erkannt und zum Stopp des Ladevorgangs genutzt. Der Akku wird anschließend mit einem sehr geringen Ladestrom weitergeladen, um ein Abfallen der Spannung bis zum Einsatz zu verhindern (Erhaltungsladung).

Lithium-Akkus: werden nach der CC/CV-Methode geladen. Hier wird zunächst auch mit konstantem Ladestrom (CC = constant current) geladen, bis der Akku seine Ladeschlussspannung erreicht (z.B. 4.2 V/Zelle bei einem LiPo-Akku). Um diese Spannung zu halten, wird der Ladestrom schrittweise reduziert (CV = constant voltage). Fällt der Ladestrom unter 10% des Anfangswerts, wird der Ladevorgang beendet.

Bleiakkus (Pb): werden ebenfalls nach der CC/CV-Methode geladen.

Ladevorgang

- Vergewissern Sie sich, dass das Ladegerät an die Stromversorgung angeschlossen ist. Verbinden Sie den zu ladenden Akku wie im Abschnitt „Akku anschließen“ beschrieben mit dem Ladegerät.
- Stellen Sie Akkutyp, Zellenzahl und Ladestrom ein.
- ⚠ **WARNUNG:** Niemals mit falsch eingestelltem Zellentyp laden. Maximalen Ladestrom laut Herstellerangabe des Akkuherstellers überprüfen - **Brandgefahr!**
- Drücken Sie die START-Taste , der vorgewählte Ladestrom wird angezeigt. Überprüfen Sie den Ladestrom und korrigieren ihn gegebenenfalls mit der  oder  - Taste. Ist alles korrekt eingestellt, drücken Sie START  erneut, um den Ladevorgang zu starten - im Display wird **CHA-** angezeigt.
- Während des Ladevorgangs wechselt die Anzeige zwischen der Akkuspannung und Ladestrom, Sie sehen also laufend alle wichtigen Ladeparameter. Durch Drücken der  - Taste können Sie sich die Einzelzellenspannungen anzeigen lassen (nur Lithium-Akkus mit Balanceranschluss).

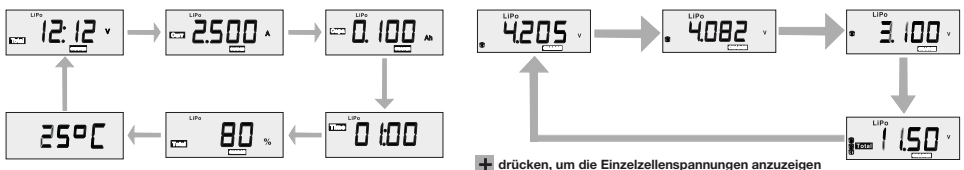

Ladeende

- Ist der Akku vollgeladen, wird **FULL** im Display angezeigt, außerdem ertönt ein akustisches Signal für ca. 10 Sekunden - kann durch Drücken der **■** - Taste sofort beendet werden.
- Nach Ladeende können Sie sich die Ladeparameter durch Drücken der **+** - Taste erneut anzeigen lassen.
- NiMH-Akkus werden anschließend mit einem sehr geringen Ladestrom (zwischen 50 mA bei einem Ladestrom von 800 mA und 250 mA bei 5 A) weitergeladen, um ein Abfallen der Spannung bis zum Einsatz zu verhindern (Erhaltungsladung). Drücken Sie die **■** - Taste, um die Erhaltungsladung zu stoppen.
-  **BEACHTE:** wird der Ladevorgang vom Sicherheitstimer beendet, zeigt das Display **STOP** an. Überprüfen Sie die Ladeparameter und starten den Ladevorgang gegebenenfalls erneut.
- Nach Ladeende kann der Akku vom Ladegerät getrennt werden. Wird das Ladegerät anschließend nicht mehr benötigt, sollte es vom Stromnetz getrennt werden.

Fehlermeldungen und ihre Bedeutung

- Err. 1** → Eingangsspannung ausserhalb 11 - 15 V (bei 12 V DC Betrieb)
- Err. 2** → Schlechter Kontakt. Ladekabel überprüfen und erneut versuchen.
- Err. 3** → Akku verpolt an das Ladegerät angeschlossen
- Err. 4** → Kein Akku angeschlossen oder Unterbrechung
- Err. 5** → Ladegerätfehler. Akku abstecken, Ladegerät von der Stromversorgung abklemmen
- Err. 6** → Kalibrierungsfehler des Ladegeräts. Alles abstecken und neu starten.
- Err. 7** → Die Spannung des angeschlossenen Akkus ist niedriger/höher als am Ladegerät eingestellt. Überprüfen Sie die eingestellte Zellenzahl.
- Err. 8** → Fehler am Balanceranschluss. Überprüfen Sie die Balancerstecker des Akkus.
- STOP** → Timerzeit überschritten. Gegebenenfalls Einstellung korrigieren.
- FULL** → Akku vollgeladen.

Technische Daten

Eingangsspannung AC	100-240 V AC
Eingangsspannung DC	11-18 V DC
Leistung	max. 50 W
Gewicht ca.	295 g (ohne Netzkabel)
Abmessungen ca.	135 x 112 x 60 mm
Akkutyp	1-15S NiMH (1.2 - 18 V) 1-6S Lithium (3.3 - 25.2 V) 1-10S Pb (2 - 20 V)
Ladestrom	0.1 - 5 A
Max. Akkukapazität	100 - 9999 mAh
Abschaltung	NiMH/NiCd: Delta-Peak Lithium, Pb: CC/CV
Sicherheitstimer	180 Min. (Werkseinstellung)
Delta-Peak Empfindlichkeit	NiCd: 8 mV, NiMH: 5 mV
Balancergenauigkeit	5 mV /Zelle

Anzahl Zellen	Spannung in V		
	LiFe	Li-Io	LiPo
1	3.3	3.6	3.7
2	6.6	7.2	7.4
3	9.9	10.8	11.1
4	13.2	14.4	14.8
5	16.5	18.0	18.5
6	19.8	21.6	22.2

Lilo-Akkus sind mit 3.6 oder 3.7 V erhältlich - Akkuaufdruck beachten!

**HINWEISE ZUM UMWELTSCHUTZ**

Das Symbol des durchgestrichenen Mülleimers auf dem Produkt bzw. Verpackung besagt, dass dieses getrennt vom üblichen Hausmüll entsorgt werden muss. Damit sollen schädliche Auswirkungen auf die Umwelt und die menschliche Gesundheit bei der Entsorgung von Elektro- und Elektronikaltgeräten vermieden und deren Wiederverwendung oder Verwertung ermöglicht werden. Sie haben die Möglichkeit, Elektro- und Elektronikaltgeräte kostenfrei bei einer entsprechenden Sammelstelle in Ihrer Nähe abzugeben. Bitte erkundigen Sie sich bei Ihrer Stadt oder Gemeinde über die zur Verfügung stehenden Sammelstellen. Sie haben auch die Möglichkeit, alte Elektro- und Elektronikgeräte, die von uns bezogen wurden, frei an uns zurückzusenden. Wir werden diese dann einer ordnungsgemäßen Verwertung bzw. Wiederverwendung zuführen. Eventuell enthaltene Batterien oder Akkus müssen aus dem Produkt entfernt werden und bei der entsprechenden Sammelstelle getrennt entsorgt werden.

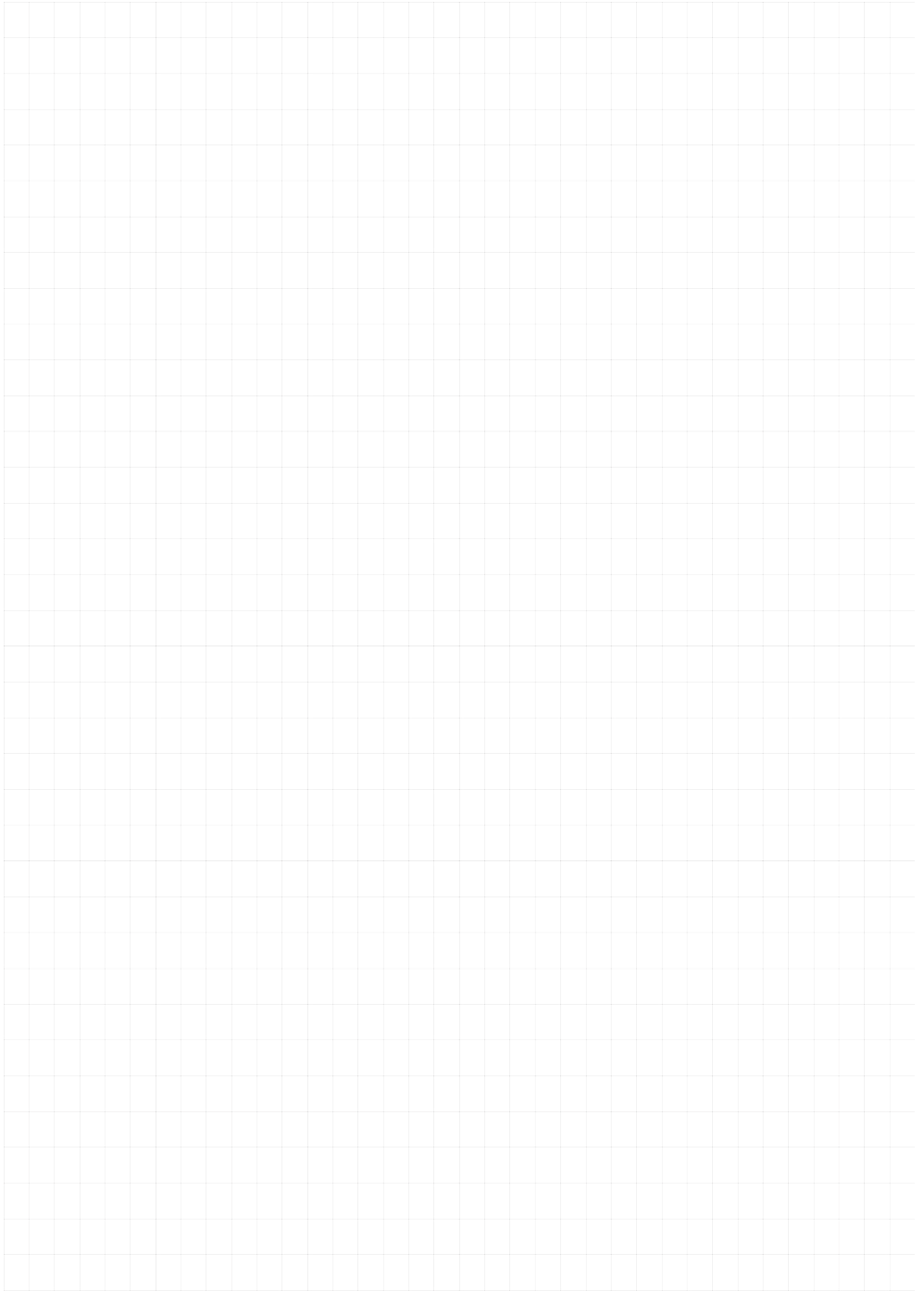

Summary

Intended Usage	13
Scope of delivery	13
Explanation of Symbols	13
WARNINGS AND SAFETY NOTES	13
Charging informations.....	14
Overview	15
Using the charger for the first time	16
The operation of the charger is about four buttons:	16
Functions overview.....	17
Connecting the battery	17
Charging methods.....	18
Charging process	18
End of charging	18
Error messages and their meanings.....	19
Specifications	19
Environmental Protection Notes.....	20
Declaration of conformity	31

Legal information

This manual is a publication of

XciteRC Modellbau GmbH & Co. KG

Autenbachstrasse 12
 D-73035 Göppingen
 Phone: +49 7161 40 799 0
 Fax: +49 7161 40 799 99
 E-mail: info@xciterc.de
 Web: www.XciteRC.com

All rights including translation, reproductions of any kind, such as photocopying, microfilming or storage in electronic data processing equipment, without the written permission of the publisher, reproduction in whole or part, is prohibited.

This manual corresponds to the technical status of the product at time of printing, changes in technology and equipment reserved. From the text and illustrations of this manual no claims can be derived.

NO LIABILITY FOR PRINTING ERROR! SUBJECT TO CHANGE!

The latest version of this manual can be found on the Internet at www.XciteRC.com

© Copyright 2014 by XciteRC-Modellbau GmbH & Co. KG

Thank you for purchasing the **X-pert Charger X50** from XciteRC. This manual contains important instructions for operating your new model. **Therefore, please read all instructions in this manual thoroughly before using the model, so that you can operate your model safely.**

All company and product names mentioned are trademarks of their respective owners. All rights reserved.

Intended Usage

The X-pert Charger X50 is suitable for charging all Nickel-Cadmium (NiCd), Nickel metal hydride (NiMH), Lithium-Ion (Li-Ion), Lithium-Polymer (Li-Po), Lithium-Ferrit (Li-Fe) oder Pb-batteries with the nominal voltage described in the specifications of this charger used in RC modelling. The charger is connected to a wall outlet 100 - 240 V AC 50/60 Hz or for mobile use a 12 V car battery.

The product is not a toy and not suitable for children under 14 years of age, by children under 14 years the maintenance and operation of the model must be supervised by an adult.

Read and observe all warnings and safety instructions in this manual and on the packaging before operating!

This manual is part of this product. It contains important information for handling this product. **Keep the manual for future reference and also it must be strictly kept and passed on the subsequent sale of the model to the buyer. Failure to follow the operating instructions and the safety instructions may invalidate the warranty.**

Scope of delivery

- Charger
- Power cord
- Balancer adapters and charging-wire
- Manual

Explanation of Symbols



WARNING: These instructions **must** be **strictly** observed by the operator! Failure to follow these instructions may interfere with the safe function. These notes are also for your own safety and that of other people!

ATTENTION: this information must be observed by the operator! Failure to follow these instructions can cause damage of many sorts, and the loss of warranty etc.





Information or advice, by which a smooth operation is ensured.









Instructions for care and maintenance to ensure a long duration of life of the product.

WARNINGS AND SAFETY NOTES







The following safety instructions must be strictly observed. For property damage, personal injury or consequential damage caused by improper use or non-observance of the safety instructions the XciteRC Modellbau GmbH & Co. KG accepts no liability. In these cases, the warranty becomes void.







- The product is not a toy and not suitable for children under 14 years.
- Keep batteries away from children! Never let batteries unattended, as they can be swallowed by children or pets!
-  **WARNING:** Keep packaging material, small parts, chemicals and electrical components away from children – **risk of accident and injury!**
-  **WARNING:** any modification on the charger or connecting sockets is not permitted for safety and

CE approval regulations - **fire hazard!**

-  **WARNING:** do not use outdoors. Protect the charger from damp, rain and heat - **fire hazard!**
-  **WARNING:** Connect the charger to a suitable and adequately dimensioned power supply. The charger is suitable for 12 V DC or 100 - 240 V AC. Always connect to only one input, also never plug an AC voltage to the 12 V DC input or a DC voltage to the 100 - 240 V AC input - **fire hazard!**
-  **WARNING:** If the charger is connected to a built-in car battery, turn off the car engine. During charging, do not connect an additional car battery charger - **fire hazard!**
-  **WARNING:** Provide good ventilation! Do not cover the cooling openings in the case - **fire hazard!**
-  **WARNING:** the charger and the battery to be charged should be set up on a heat-resistant, non-inflammable and non-conductive surface before use. The charging process must be supervised by an adult - **fire hazard!**
-  **WARNING:** Select the correct cell type (eg. Ni-MH or Li-Po) before the start of the charging process. Never charge with incorrectly set cell type. Check the maximum charge current specified by the manufacturer of the battery - **fire hazard!**
-  **WARNING:** never connect the charging cables together or with the power supply connection cables - **fire hazard!**
- **WARNING:** Always connect only one battery to the charger output. If multiple batteries are connected in parallel or in series, definitely pay attention to the same cell type, cell count, capacity and charging status - **fire hazard!**
- Keep all inflammable and volatile materials well away from the charging area.
- Disconnect the charger from the power supply after use.

Charging informations

-  **WARNING:** NiMH or lead acid batteries are usually charged with 1/10 of the nominal value of the capacity specified - eg. batteries with a capacity of 2.0 Ah the normal charging current is 200 mA. Only when specifically designated as fast rechargeable batteries the normal charging current may be exceeded - **fire or explosion hazard!**
-  **WARNING:** Lithium batteries (LiPo, Li-Ion or LiFe) are usually charged with 1C, eg. batteries with a capacity of 2.0 Ah the charging current is 2 A. Is no maximum charge current (or charge C-rate) noted on the battery, 1C may not be exceeded. Only when specifically designated as fast rechargeable batteries the normal charging current may be exceeded - **Fire or explosion hazard!**
- New Ni-MH batteries (also long stored) may cause an early shutdown in the Delta-peak mode. New batteries usually achieve its full capacity after several charges.
-  **WARNING:** after charging the battery pack must have a uniform temperature, if not, or when a cell gets much warmer than the others, this indicates a cell failure. Stop using the battery pack in any case, it must be immediately disposed - **fire or explosion hazard!**
-  **NOTE:** the maximum charging current can be limited by the power of the charger, this means it is not guaranteed to reach the preset value. For example, if you want to charge a 3S Li-Po battery with a 50 W charger, the charger can deliver only about 4.5 A charging current at the nominal battery voltage of 11.1 volts.
-  **WARNING:** do not expose batteries / rechargeable batteries to heat or throw into fire - **fire or explosion hazard!**
-  **WARNING:** insert batteries / rechargeable batteries with the correct polarity, no short-circuiting - **fire or explosion hazard!**

- 
WARNING: do not use defective or damaged batteries or rechargeable batteries – **fire hazard! Risk of chemical burns on contact with skin, use protective gloves!**
- 
WARNING: Do not attempt to recharge non-rechargeable batteries in a charger - **fire or explosion hazard!**
- 
WARNING: Allow the cells to cool down before charging, never charge hot cells - **fire or explosion hazard!**
- 
WARNING: Remove the batteries from the device before charging. Never recharge batteries that are permanently installed in a device - **fire or explosion hazard!**
- Immediately remove used batteries from the devices.
- 
NOTE: note the specified storage voltage for lithium batteries. Is a completely full or empty lithium battery time stored for a longer time, it can be damaged.
- 
NOTE: NiMH batteries must be checked at least every 3 months and, if necessary, recharged, otherwise because of the typic self-discharge they may get deep discharged and damaged! Therefore, better use so-called RTU batteries with a very low self-discharge.

The XciteRC Modellbau GmbH & Co. KG cannot monitor the proper use of the battery or batteries you use, therefore, the warranty is excluded due to incorrect charging or discharging.

Overview

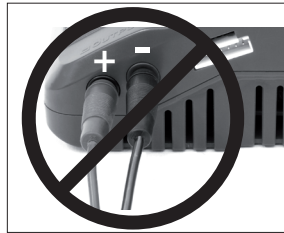

 **WARNING:** Use only batteries with XH balancer plugs. Never try to connect other plug types with the charger! **The plug or charger may damage or worse, the battery catches fire or explodes!** If neccessary, use a suitable adapter cable.

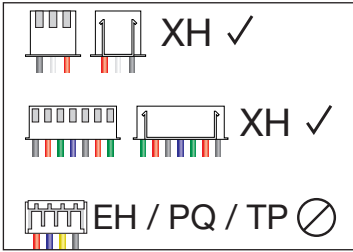

Using the charger for the first time

Connect the included power cord to the charger, then connect the charger to an electrical outlet with 100-240 V AC. Or connect the charger via the mini jack cable with a 12 V car battery or a power supply with 11-18 V DC and min. 100 W power output.



WARNING: Connect only one input at the same time, never plug an AC voltage to the 12 V DC input or a DC voltage to the 100 - 240 V AC - **fire hazard!**

The operation of the charger is about four buttons:



TYPE STOP Select battery type / Stop charging



DEC up / increase value



INC down / decrease value



START ENTER Confirm Parameter / Start charging

Battery type	Voltage per cell	End of charging voltage per cell	Fast charge	End point voltage per cell
NiCd/NiMH	1.2 V		1 - 2 C	NiCd: 0.85 V - NiMH: 1.0 V
Li-Ion	3.6 V (or 3.7 V - check battery sticker!)	4.1 V (4.2 V)	max. 1 C	2.5 V
LiPo	3.7 V	4.2 V	1 - 2 C	3.0 V
LiFe	3.3 V	3.6 V	1 - 4 C	2.0 V
Pb	2.0 V	2.46 V	1 C	1.75 V

Functions overview

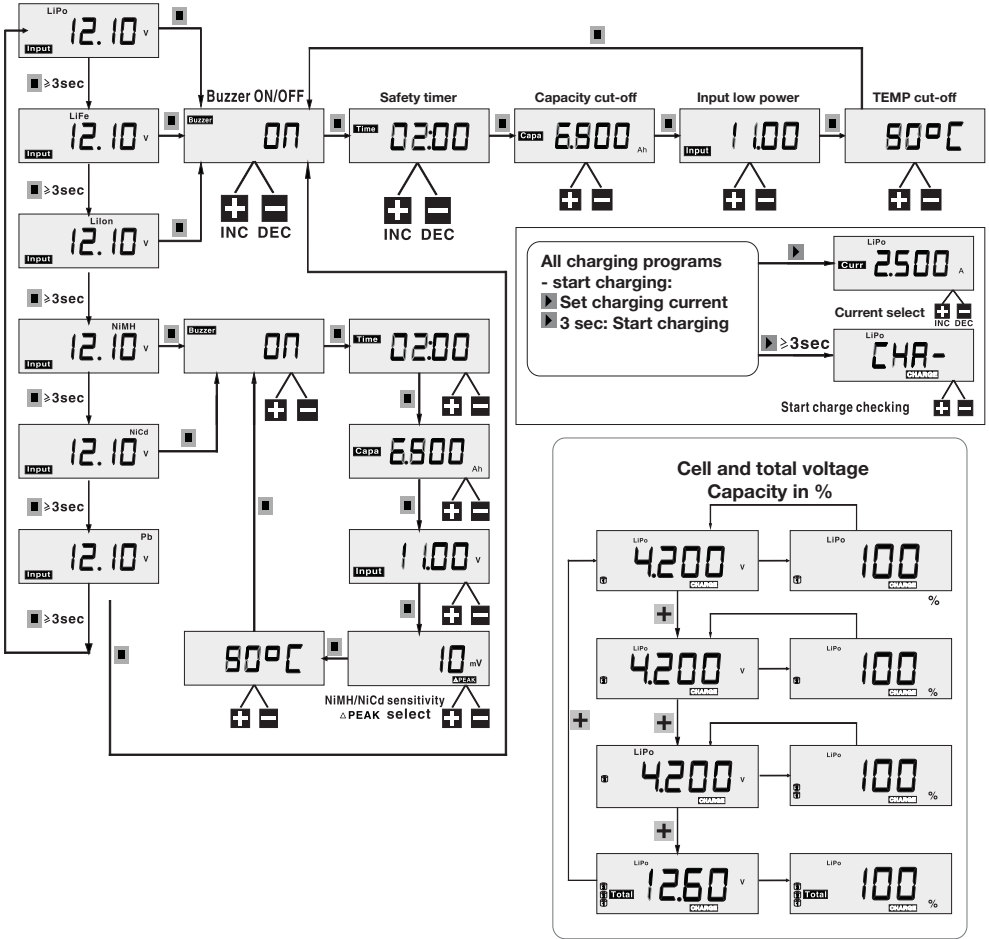

WARNING: Select the correct cell type (eg. Ni-MH or Li-Po) before the start of the charging process. Never charge with incorrectly set cell type. Check the maximum charge current specified by the manufacturer of the battery - **fire hazard!**

Connecting the battery

NiMH or lead acid batteries (Pb): first plug the charging cable into the 4 mm sockets on the side of the charger. Now connect the battery.

Lithium batteries: Connect the Balancer adapter to the charger - the socket is polarized, pay attention to the side guides. Then connect the charging cable to the 4 mm sockets on the side of the charger. Now connect the battery to the balancer adapter and charging cable.

WARNING: Use only batteries with XH balancer plugs. Never try to connect other plug types with the charger! **The plug or charger may damage or worse, the battery catches fire or explodes!** If necessary, use a suitable adapter cable.

- ⚠ **WARNING:** The socket is polarized. The balancer plug must fit easily, do not use force! **The plug could be damaged or worse, the battery catches fire or explodes!**
- ⚠ **WARNING:** Before charging make sure check the type of the battery. Lithium batteries with more than one cell must always be charged with attached Balancer - **fire hazard!**
- ⓘ **Note:** 1S lithium batteries or batteries with integrated balancer have no extra balancer connector!





Charging methods

NiMH: will be charged by the constant current method with Delta-Peak cut-off. Here, the charging current over the entire period remains constant, the battery voltage rises slowly during the charging process. At the end of the charge, however, it falls back slightly. This so-called Delta-peak point is recognized by the charger and used to stop charging. After shutdown the battery is charged with a very low charging current to prevent a drop in voltage until use (trickle charge).

Lithium Batteries: are charged by the CC / CV method. Here the battery is initially charged with a constant charge current (CC) until the battery reaches its final charging voltage (eg. 4.2 V / cell for a Li-Po battery). In order to keep this voltage, the charging current is gradually reduced (CV = constant voltage). If charging current is below 10% of the initial value, the charging process will be terminated.



Lead-acid batteries (Pb) are also charged by the CC / CV method.

Charging process

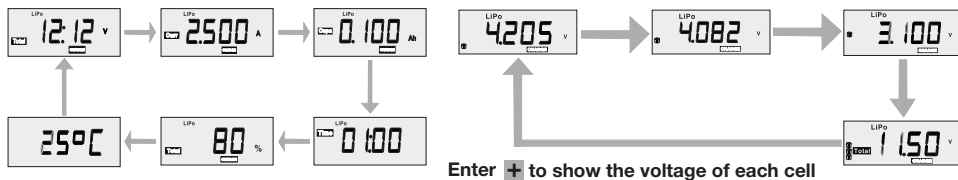
- Make sure that the charger is connected to the power supply. Connect the battery to be charged as described in „Connecting the battery“ with the charger.
- Set the battery type, number of cells and charging current.
- ⚠ **WARNING:** Never charge with incorrectly set cell type. Check the maximum charge current specified by the battery manufacturer - **fire hazard!**
- Press the START  button, the selected charging current is displayed. Check the charging current and correct if necessary with the  or  button. If everything is set correctly, press START  again to start charging the battery - the display **CHA-** is displayed.
- During charging, the display alternates between the battery voltage and charging current, so you constantly see all the important charge parameters. Pressing the  button to display the individual cell voltages (only lithium batteries with balancer connected).



End of charging

- If the battery is fully charged, **FULL** appears in the display, as well as an acoustic signal sounds for about 10 seconds - by pressing the  button will terminate the sound immediately.
- When charging is complete, you can reload the parameters by pressing the  button again.
- NiMH batteries are then further charged with a very low charge current (between 50 mA at a charge current of 800 mA and 205 mA at 5 A) to prevent a drop in voltage until use (trickle charge). Press the  button to stop the trickle charge.
- ⓘ **NOTE:** if the charging process is terminated by safety timer, the display will show **STOP**. Check the charging parameters and start the charging process again if necessary.
- When charging is complete, the battery can be disconnected from the charger. If the charger is no longer needed, it should be disconnected from the power supply.

Error messages and their meanings

- Err. 1** → DC input voltage below 11 V or exceeds 15 V (DC mode)
- Err. 2** → Bad contact. Check the charging wires and retry.
- Err. 3** → Reversed polarity of the battery. Check and retry.
- Err. 4** → No battery connected or disconnected during charge.
- Err. 5** → Charger error. Disconnect the battery, remove the charger from the power supply.
- Err. 6** → Calibration error of the charger. Disconnect and retry.
- Err. 7** → Die Spannung des angeschlossenen Akkus ist niedriger/höher als am Ladegerät eingestellt. Überprüfen Sie die eingestellte Zellenzahl.
- Err. 8** → Balance voltage error. Check the balancer connector.
- STOP** → Safety timer has expired. Disconnect the battery and retry.
- FULL** → Battery fully charged.

Specifications

Input voltage AC	100-240 V AC
Input voltage DC	11 - 18 V DC
Power	max. 50 W
Weight approx.	295 g (without power cord)
Dimensions approx.	135 x 112 x 60 mm
Battery type	1-15S NiMH (1.2 - 18 V) 1-6S Lithium (3.3 - 25.2 V) 1-10S Pb (2 - 20 V)
Charging current	0.1 - 5 A
Max. Battery capacity	100 - 9999 mAh
Cut-off	NiMH/NiCd: Delta-Peak Lithium, Pb: CC/CV
Safety timer	180 min. (factory setting)
Delta-Peak sensitivity	NiCd: 8 mV, NiMH: 5 mV
Balancer accuracy	5 mV / cell

Number of cells	Tension / V		
	LiFe	Li-Io	LiPo
1	3.3	3.6	3.7
2	6.6	7.2	7.4
3	9.9	10.8	11.1
4	13.2	14.4	14.8
5	16.5	18.0	18.5
6	19.8	21.6	22.2

Li-Io-batteries are available with 3.6 or 3.7 V - Check the battery sticker!



Environmental Protection Notes

The symbol of the crossed out dust bin on the product or packaging indicates that this product must be disposed of separately from normal household waste. In order to avoid harmful effects on the environment and human health in the disposal of electrical and electronic equipment and the re-use or recycling are possible. You have the opportunity to submit electrical and electronic equipment free of charge at an appropriate collecting point in your area. Please check with your city or town across the available depot. You also have the option to return old electrical and electronic equipment which has been purchased from us. We will then perform a proper recycling or reuse.

Possibly contained batteries must be removed from the product and disposed of at the appropriate collecting point.

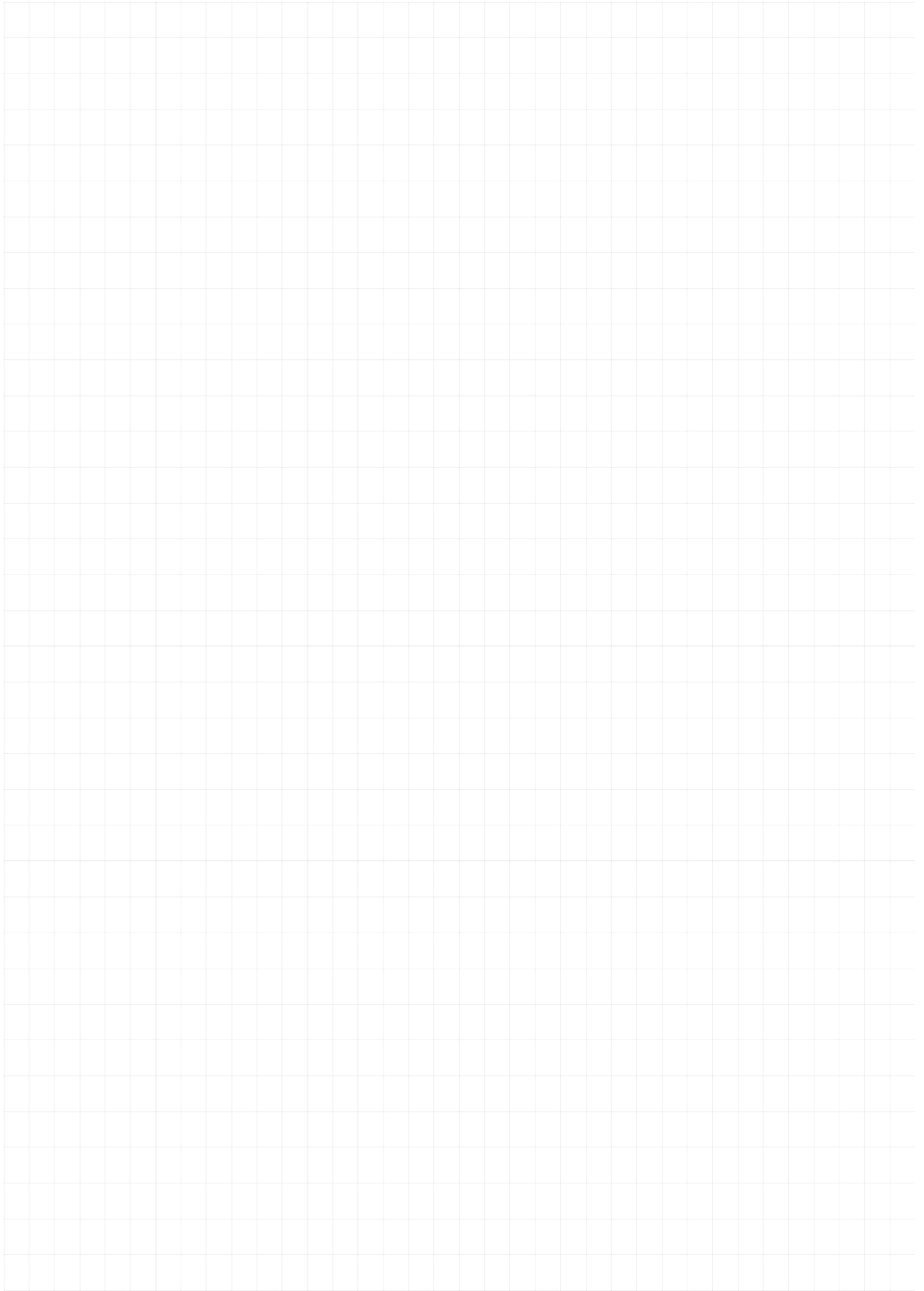

Sommaire

Utilisation destinée.....	23
Contenu de la livraison	23
Légende des symboles de danger	23
Consignes de sécurité	23
Charger les accus.....	24
Aperçu	25
Mise en service.....	26
Le réglage du chargeur se fait avec quatre touches de fonction:.....	26
L'aperçu des caractéristiques	27
Branchez l'accu.....	28
Procédure de charge:.....	28
Processus de charge.....	28
Fin de charge	29
Messages d'erreur et signification.....	29
Caractéristiques.....	30
Consignes pour la protection de l'environnement.....	30
Declaration de conformité.....	31

Mentions légales

Cette notice d'emploi est une publication de la

XciteRC-Modellbau GmbH & Co. KG

Autenbachstr. 12
 D-73035 Göppingen
 Phone: +49 7161 40 799 0
 Fax: +49 7161 40 799 99
 E-Mail: info@xciterc.de
 Web: www.XciteRC.com

Tous droits réservés, traduction incluse. Toute reproduction p.ex. photocopie , microfiche ou enregistrement informatique doivent être autorisées par écrit par l'éditeur. La réimpression, aussi par extraits est interdite.

Cette notice d'emploi répond au stand technique du produit au moment de la mise à l'impression. Toute modification de la technique et de l'équipement est réservée. Aucun droit ne peut être réclamé des données et figures de cette notice d'emploi.

NOUS DECLINONS TOUTE RESPONSABILITE EN CAS D'ERREUR D' IMPRESSION! NOUS NOUS RESERVONS LE DROIT DE MODIFICATION!

Veuillez trouver la dernière version de cette notice d'emploi dans l'internet sous www.XciteRCc.de

© Copyright 2014 by XciteRC-Modellbau GmbH & Co. KG

Nous vous remercions pour votre achat d'un chargeur **X-pert Charger X50** de XciteRC. La notice d'emploi livrée contient des consignes importantes pour l'utilisation de votre nouveau modèle.

Pour une utilisation sans danger lisez toutes les consignes de cette notice avant de mettre votre modèle en marche.

Tous noms de société et désignations de produits sont marques des porteurs respectifs. Tous droits réservés.

Utilisation destinée

L'X-pert Charger X50 est destiné à la charge de tous les accus Nickel-Cadmium (NiCd), Nickel-métal-hydrure (NiMH), Lithium-Ion (LiIo), Lithium-polymère (LiPo), Lithium-Fer (LiFe) ou accu au plomb (Pb) utilisé en modélisme, avec les tensions nominales indiquées dans les caractéristiques techniques respectives. Le chargeur peut être alimenté par secteur 100-240 V AC 50/60 Hz ou par une batterie de voiture 12 V.

Ce produit n'est pas un jouet et n'est pas approprié aux enfants de moins de 14 ans. L'utilisation ou la manipulation par des enfants de moins de 14 ans ne doit se faire que sous surveillance d'un adulte.

Lisez et respectez toutes les consignes de sécurité et avertissements contenus dans ce mode d'emploi et ceux qui figurent sur l'emballage avant de mettre en marche votre modèle!

Ce mode d'emploi fait partie intégrante du produit. Il contient des consignes importantes pour l'usage du produit. **Conservez le pour votre lecture mais aussi remettez cette documentation à tierce personne si vous décidez de prêter ou vendre le X-Tide micro. Notre garantie ne couvrira aucun dégât ou mauvais fonctionnement en cas de non-respect du mode d'emploi et des consignes de sécurité.**

Contenu de la livraison

Chargeur
Cordon secteur
Adaptateur Balancer et cordon de charge
Notice d'utilisation

Légende des symboles de danger



DANGER: Ces indications doivent être respectées impérativement par l'utilisateur! L'inobservation de ces indications peut entraîner un mauvais fonctionnement. Ces indications sont également utiles pour votre propre sécurité et pour celle des autres personnes!

ATTENTION: Ces indications doivent être respectées par l'utilisateur! L'inobservation de ces indications peut aboutir à la perte de la garantie, peut être la cause de dommages de toute sorte ou d'accidents.



Indications ou conseils pour un fonctionnement optimal.











Instructions pour la maintenance et l'entretien afin d'assurer une durée de vie maximum du produit.





Consignes de sécurité

Ces indications doivent être respectées impérativement. La XciteRC Modellbau GmbH&Co.KG décline toute responsabilité en cas de dommages aux personnes et/ou à autre matériel suite à une utilisation non conforme ou suite au non-respect des consignes de sécurité. Dans ces cas, la garantie ne s'applique pas.

- Ce produit n'est pas un jouet et n'est pas approprié aux enfants de moins de 14 ans.
- Les piles et accumulateurs doivent être tenus à l'écart des enfants! Ne laissez jamais les piles et les accumulateurs à portée sans surveillance, ils pourraient être avalés par des enfants ou des animaux domestiques !

-  **DANGER:** Aucune modification ni aucune réadaptation du chargeur ou raccords ne sont permises par motif de sécurité et d'agrément CE - **Danger de brûlure et d'explosion!**
-  **DANGER:** protéger le chargeur de l'humidité, de la pluie et de la chaleur. Utilisez-le uniquement dans un endroit sec! - **Danger de brûlure!**
- **DANGER:** Ne branchez le chargeur que sur une alimentation appropriée et suffisamment dimensionnée – **Risque d'incendie!**
-  **DANGER:** Branchez le chargeur sur une alimentation appropriée suffisamment puissante. Le chargeur peut être alimenté par secteur 100-240 V AC 50/60 Hz ou par 12 V. Ne branchez qu'une seule entrée, ne branchez jamais un courant alternatif sur l'entrée 12 V DC ou un courant continu sur l'entrée 100-240 V AC – **Il risque de prendre feu!**
-  **DANGER:** Si le chargeur est branché sur une batterie de voiture, coupez le moteur. Durant la charge, ne branchez aucun autre chargeur sur la batterie de voiture – **Risque d'incendie!**
- **MISE EN GARDE:** Veillez à ce que le refroidissement puisse se faire correctement. Ne pas couvrir les ouvertures du boîtier - **Risque d'incendie!**
-  **DANGER:** Pendant la charge, posez l'accu et le chargeur sur une surface non inflammable. Veillez à une aération correcte et ne jamais recouvrir les ouvertures de refroidissement du boîtier. La procédure de charge ne peut s'effectuer que sous la surveillance d'une personne adulte et responsable - **Risque d'incendie!**
-  **DANGER:** Sélectionnez, avant de lancer la charge le type d'élément correct (par ex. NiMH ou LiPo). Ne jamais charger si un mauvais type d'élément est enregistré. Vérifiez le courant de charge maximal donné par le fabricant de l'accu - **Risque d'incendie!**
-  **DANGER:** Ne jamais relier des cordons de charge entre eux ou avec des cordons d'alimentation - **Risque d'incendie!**
-  **DANGER:** Ne branchez qu'un seul accu à la fois sur la sortie de charge. Si plusieurs accus sont branchés en parallèle ou en série, veillez impérativement à ce que ceux-ci ont le même type d'élément, la même capacité et sont dans le même état de charge – **Risque d'incendie!**
- Eloigner également tous les objets combustibles ou facilement inflammables de l'installation de charge.
- En fin de charge, débranchez le chargeur de son alimentation.

Charger les accus

-  **DANGER:** Les accus NiMH ou les accus au plomb sont généralement chargés à 1/10 de leur capacité nominale (par ex. si l'accu a une capacité de 2.0 Ah, le courant de charge normal est de 200 mA). Seuls pour les accus, sur lesquels il est spécifié expressément qu'ils acceptent la charge rapide, on peut dépasser ce courant de charge normal - **Risque d'incendie et d'explosion!**
-  **DANGER:** En règle générale, les accus Lithium (LiPo, Li-Ion ou LiFe) se chargent à 1 C, c'est-à-dire qu'un accu d'une capacité de 2.0 Ah se charge à 2 A. Si aucune intensité max. de charge (ou C-Rate) ne figure sur l'accu, il ne faudra en aucun cas dépasser 1C. Seuls pour les accus, sur lesquels il est spécifié expressément qu'ils acceptent la charge rapide, on peut dépasser ce courant de charge normal - **Risque d'incendie et d'explosion!**
- Dans le cas d'accus NiMH neufs, ou qui ont été stockés durant une période relativement longue, il se peut, qu'en mode Delta-Peak, le chargeur interrompt la charge prématurément. Généralement de nouveaux accus n'atteignent leur capacité totale qu'au bout de plusieurs charges.
-  **MISE EN GARDE:** Si en fin de charge l'accu n'a pas une température uniforme ou si un élément est nettement plus chaud que les autres, cela signifie que cet élément est défectueux. Il n'est donc plus question de réutiliser cet accu, déposez-le dans une collecte - **Risque d'incendie et d'explosion!**
-  **ATTENTION:** Le courant de charge maximal peut être limité par les possibilités du chargeur et

n'atteint, de ce fait, pas toujours la valeur pré enregistrée. Si par exemple, vous voulez charger un accu LiPo 3S avec un chargeur 50 W, le chargeur ne pourra délivrer que 4,5A pour une tension nominale de l'accu de 11,1 V.

- **⚠ DANGER** : n'exposez pas les piles/accumulateurs à une source de chaleur. Ne les jetez jamais au feu. **Danger de brûlure et d'explosion!**
- **⚠ DANGER** : N'utilisez pas de piles ou accus défectueux. – **Danger de brûlure! Danger d'irritation au contact avec la peau, protégez votre peau avec des gants!**
- **⚠ DANGER**: n'essayez jamais de recharger des piles non rechargeables. – **Danger de brûlure ou d'explosion!**
- **⚠ DANGER**: Laissez refroidir les éléments avant de les recharger ? Ne jamais recharger des éléments encore chauds - **Risque d'incendie et d'explosion!**
- **⚠ DANGER**: Pour recharger les accus, retirez-les de l'appareil ? Ne jamais recharger des accus qui sont montés de manière fixe dans un appareil - **Risque d'incendie et d'explosion!**
- Pour recharger les accumulateurs, ôtez-les au préalable du modèle.
- **i PRECAUTION**: Vérifiez la capacité de stockage de vos accumulateurs en Lithium. En règle générale, un accumulateur, stocké trop longtemps avec une charge trop forte ou avec une charge trop basse, sera endommagé.
- **i PRECAUTION**: Les accus NiMH devront être contrôlé au plus tard tous les 3 mois, et éventuellement être rechargés, sinon vous risquez une décharge trop forte de l'accu due à une décharge automatique spécifique à ce type d'élément, qui pourrait alors endommager votre accu! Dans la mesure du possible, utilisez des accus RTU, qui ne nécessitent que peu d'entretien du fait de leur décharge automatique très faible.

La société XciteRC Modelbau GmbH & Co. KG ne peut pas contrôler la manipulation des accus faite par l'utilisateur et de ce fait, ne peut pas être tenue responsable d'une mauvaise opération de chargement ou déchargement.

Aperçu



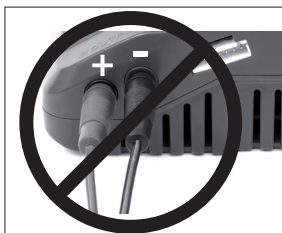

⚠ DANGER: N'utilisez que des accus avec prise Balancer XH. N'essayez jamais de brancher des fiches Balancer d'autres types sur le chargeur. **Vous pouvez endommager les prises ou le chargeur, pire même, l'accu peut prendre feu ou exploser!** Utilisez éventuellement des cordons adaptateurs appropriés.

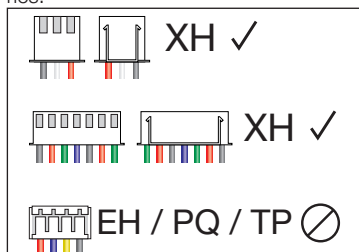





Mise en service

Branchez le cordon secteur sur le chargeur. Reliez ensuite le chargeur sur une prise secteur 100-240 V AC. Ou alimentez le chargeur à partir d'une batterie de voiture 12 V ou une alimentation avec 11 – 18 V DC d'une puissance minimale de 100 W.

⚠ DANGER: ne branchez qu'une seule sortie à la fois, ne branchez jamais un courant alternatif sur l'entrée 12 V DC ou un courant continu sur l'entrée 100-240 V AC - **Risque d'incendie!**

Le réglage du chargeur se fait avec quatre touches de fonction:

-  TYPE STOP Sélection du type d'accu / Mettre fin à la charge
-  DEC vers le haut / Augmenter la valeur
-  INC vers le bas / Diminuer la valeur
-  START ENTER Confirmer les paramètres / Lancer la charge

Type d'accu	Tension/élément	Tension en fin de charge/élément	Charge rapide	Tension en fin de décharge-ment/élément
NiCd/NiMH	1.2 V		1 - 2 C	NiCd: 0.85 V - NiMH: 1.0 V
Lilo	3.6 V (ou 3.7 V - à vérifier sur l'étiquette de l'accu)	4.1 V (4.2 V)	max. 1 C	2.5 V
LiPo	3.7 V	4.2 V	1 - 2 C	3.0 V

Type d'accu	Tension/élément	Tension en fin de charge/élément	Charge rapide	Tension en fin de décharge-ment/élément
LiFe	3.3 V	3.6 V	1 - 4 C	2.0 V
Pb	2.0 V	2.46 V	1 C	1.75 V

L'aperçu des caractéristiques

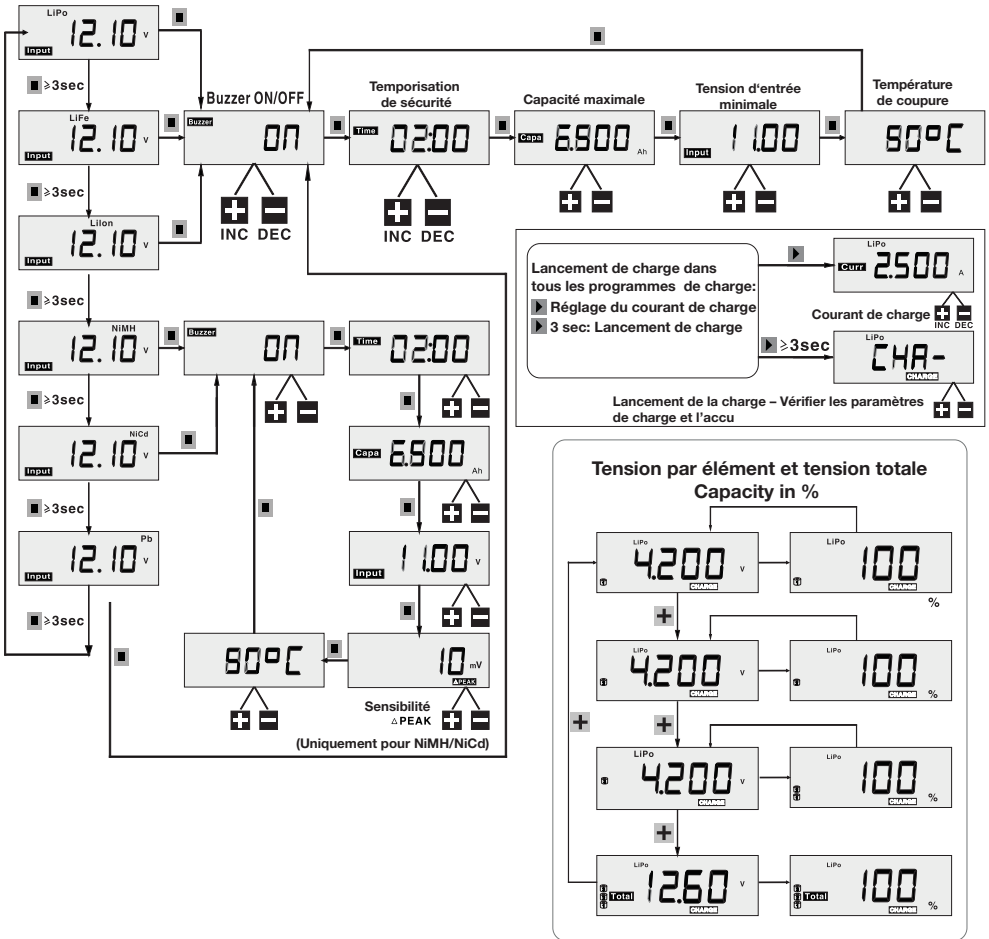





! DANGER: Avant de lancer la procédure de charge, sélectionnez, le type d'élément correct (par ex. NiMH ou LiPo). Ne jamais charger si un mauvais type d'élément est enregistré. Vérifiez le courant de charge maximal donné par le fabricant de l'accu - **Risque d'incendie!**

Branchez l'accu

Accus NiMH ou au plomb (Pb): branchez d'abord le cordon de charge dans la prise de 4 mm située sur le coté du chargeur. Branchez maintenant l'accu.

Accus Lithium: Branchez la platine adaptatrice Balancer sur le chargeur – la connectique est équipée de détrompeurs, il s'agit des petits guides latéraux. Branchez ensuite le cordon de charge sur les prises de 4 mm situées sur le coté du chargeur. Branchez maintenant l'accu sur la platine Balancer et le cordon de charge.

-  **DANGER:** N'utilisez que des accus avec prise Balancer XH. N'essayez jamais de brancher des fiches Balancer d'autres types sur le chargeur. **Vous pouvez endommager les prises ou le chargeur, pire même, l'accu peut prendre feu ou exploser!** Utilisez éventuellement des cordons adaptateurs appropriés.
-  **DANGER:** Les prises/fiches sont équipés de détrompeurs. La prise Balancer doit pouvoir se monter sans effort, ne la branchez pas en force! **Vous risqueriez d'endommager la prise, ou pire encore, l'accu peut prendre feu ou exploser!**
-  **DANGER:** Avant de lancer la procédure de charge, assurez-vous du type de l'accu. Des accus Lithium à plusieurs éléments doivent toujours être rechargé avec le Balancer branché - **Risque d'incendie!**
-  **ATTENTION:** Des accus Lithium 1S ou des accus avec Balancer intégré, n'ont pas de cordon Balancer.







Procédure de charge:

NiMH: Ces accus sont chargés selon le principe du courant constant avec coupure Delta-Peak. Durant toute la durée de la charge, le courant de charge reste constant, la tension de l'accu augmente lentement durant la charge. Par contre, en fin de charge, elle chute de nouveau un peu. Ce point appelé Delta-Peak est reconnu par le chargeur et est utilisé pour stopper la charge. La charge de l'accu se poursuit, mais avec un courant de charge plus faible pour éviter une chute de tension jusqu'à la prochaine utilisation (charge de maintien).

Accus Lithium: Ces accus sont chargés selon la méthode CC/CV. Dans un premier temps, la charge se fait également à courant constant (CC = Constant current) jusqu'à ce que l'accu atteigne sa tension de fin de charge (par ex. 4,2 V/élément dans le cas d'un accu LiPo). Pour maintenir cette tension, le courant de charge diminue (CV = constant voltage). Si le courant de charge chute en dessous de 10% de la valeur de départ, la procédure de charge s'interrompt.

Accus au Plomb (Pb): Ces accus se chargent également selon la méthode CC/CV.

Processus de charge

- Assurez-vous que le chargeur est bien alimenté. Branchez l'accu à recharger au chargeur comme décrit au paragraphe «Branchement de l'accu»
- Enregistrez le type d'accu, le nombre d'éléments et le courant de charge
-  **DANGER:** Ne lancez jamais la charge si vous avez enregistré un type d'accu incorrect. Vérifiez le courant de charge maximal autorisé par le fabricant de l'accu - **Risque d'incendie!**
- Appuyez sur la touche START  , le courant de charge pré sélectionné s'affiche. Vérifiez le courant de charge et modifiez-le si nécessaire avec les touches  ou  . Si tout est correct, appuyez une nouvelle fois sur START  pour lancer la procédure de la charge – l'écran affiche alors CHA.
- Durant la charge, l'écran affiche alternativement la tension de l'accu et le courant de charge, vous voyez alors constamment tous les principaux paramètres de charge. En appuyant sur la touche  vous pouvez afficher la tension de chacun des éléments (uniquement pour accus Lithium avec prise Balancer).

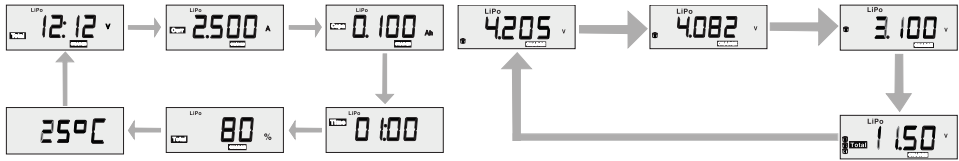

Appuyez sur + pour afficher la tension de chaque élément

Fin de charge

- Si l'accu est plein, l'écran affiche FULL, par ailleurs un signal sonore retentit durant environ 10 secondes – on peut y mettre fin immédiatement en appuyant sur la touche **■**.
- En fin de charge, vous pouvez de nouveau afficher tous les paramètres de charge en appuyant sur la touche **+**.
- La charge de maintien des accu NiMH est très faible (env. 50 mA pour un courant de charge de 800 mA et 205 mA à 5A), pour éviter une chute de tension jusqu'à la prochaine utilisation (charge de maintien). Appuyez sur la touche **■** pour stopper la charge de maintien.
- **⚠ ATTENTION:** Si la procédure de charge est interrompue par la temporisation de sécurité, l'écran affiche STOP. Vérifiez les paramètres de charge et relancez une nouvelle fois une procédure de charge.
- En fin de charge, vous pouvez débrancher l'accu du chargeur. Si le chargeur n'est plus utilisé par la suite, débranchez-le.

Messages d'erreur et signification

- Err. 1 → Tension à l'entrée en dehors de la plage 11-15 V (en utilisation 12 V DC)
- Err. 2 → Mauvais contact. Vérifiez le cordon de charge et refaites un essai.
- Err. 3 → L'accu est mal branché au chargeur, inversion de polarité.
- Err. 4 → Aucun accu branché ou interruption de la liaison.
- Err. 5 → Dysfonctionnement du chargeur. Débranchez l'accu et coupez l'alimentation du chargeur.
- Err. 6 → Erreur d'étalonnage du chargeur. Débranchez tout et relancez une nouvelle fois.
- Err. 7 → La tension de l'accu qui est branché est supérieure/inférieure à celle enregistrée dans le chargeur. Vérifiez le nombre d'éléments enregistré.
- Err. 8 → Erreur au niveau de la prise Balancer. Vérifiez la prise Balancer de l'accu.
- STOP → Temps de charge dépassé. Modifiez éventuellement ce réglage.
- FULL → L'accu est chargé.

Caractéristiques

Tension d'entrée AC	100-240 V AC
Tension d'entrée DC	11 - 18 V DC
Puissance	max. 50 W
Poids env.	295 g (sans câble d'alimentation)
Dimensions env.	135 x 112 x 60 mm
Type d'accu	1-15S NiMH (1.2 - 18 V) 1-6S Lithium (3.3 - 25.2 V) 1-10S Pb (2 - 20 V)
Courant de charge	0.1 - 5 A
Max. capacité	100 - 9999 mAh
Coupure	NiMH/NiCd: Delta-Peak Lithium, Pb: CC/CV
Timer de sécurité	180 min.
Sensibilité Delta-Peak	NiCd: 8 mV, NiMH: 5 mV
Précision de balancer	5 mV/élément

Nombre d'éléments	Tension / V		
	LiFe	Li-Io	LiPo
1	3.3	3.6	3.7
2	6.6	7.2	7.4
3	9.9	10.8	11.1
4	13.2	14.4	14.8
5	16.5	18.0	18.5
6	19.8	21.6	22.2

Lilo accus sont disponibles avec 3.6 ou 3.7 V - à vérifier sur l'étiquette de l'accu!



CONSIGNES POUR LA PROTECTION DE L'ENVIRONNEMENT

Le symbole de la poubelle barrée sur l'emballage signifie que celui-ci ne peut pas jamais être jeté à la poubelle. Cette mesure contribue à éviter tous les dangers sur l'environnement et sur les personnes pouvant résulter d'une élimination sauvage des appareils électriques et électroniques. Cela favorise les efforts de recyclage.

Le dépôt de tous les appareils électriques ou électroniques dans les points de récupération autorisés près de chez vous est gratuit. Renseignez-vous auprès de votre commune ou mairie où se trouve le centre de tri le plus proche de chez vous. Nous reprenons également tous nos appareils électriques ou électroniques gratuitement après usage si vous nous les renvoyez. Nous les remettrons à un centre de tri ou de recyclage. Les piles ou les accus doivent être retirés de chaque appareil et doivent être remis au centre de tri approprié à ce type de déchets.

Konformitätserklärung – Declaration of conformity

Hersteller/Manufacturer: XciteRC Modellbau GmbH & Co. KG

Adresse/address: Autenbachstr. 12
D- 73035 Göppingen
Tel: +49 7161 40 799 0
info@xciterc.de
www.XciteRC.com

**Erklärt, dass das Produkt /
Declares that the product:** X-PERT Charger X50

Best.-Nr. / Order No. 52100010

konform ist mit den folgenden Bestimmungen und Standards /
is in conformity with the following directives and standards:

EN 61000-3-2:2006+A1:2009+A2:2009

EN 61000-3-3:2008

EN 55014-1:2006+A1:2009

EN 55014-2:1997+A1:2001+A2:2008

Göppingen, den 28.05.2014



Werner Bergbauer
Geschäftsführer/Managing Director

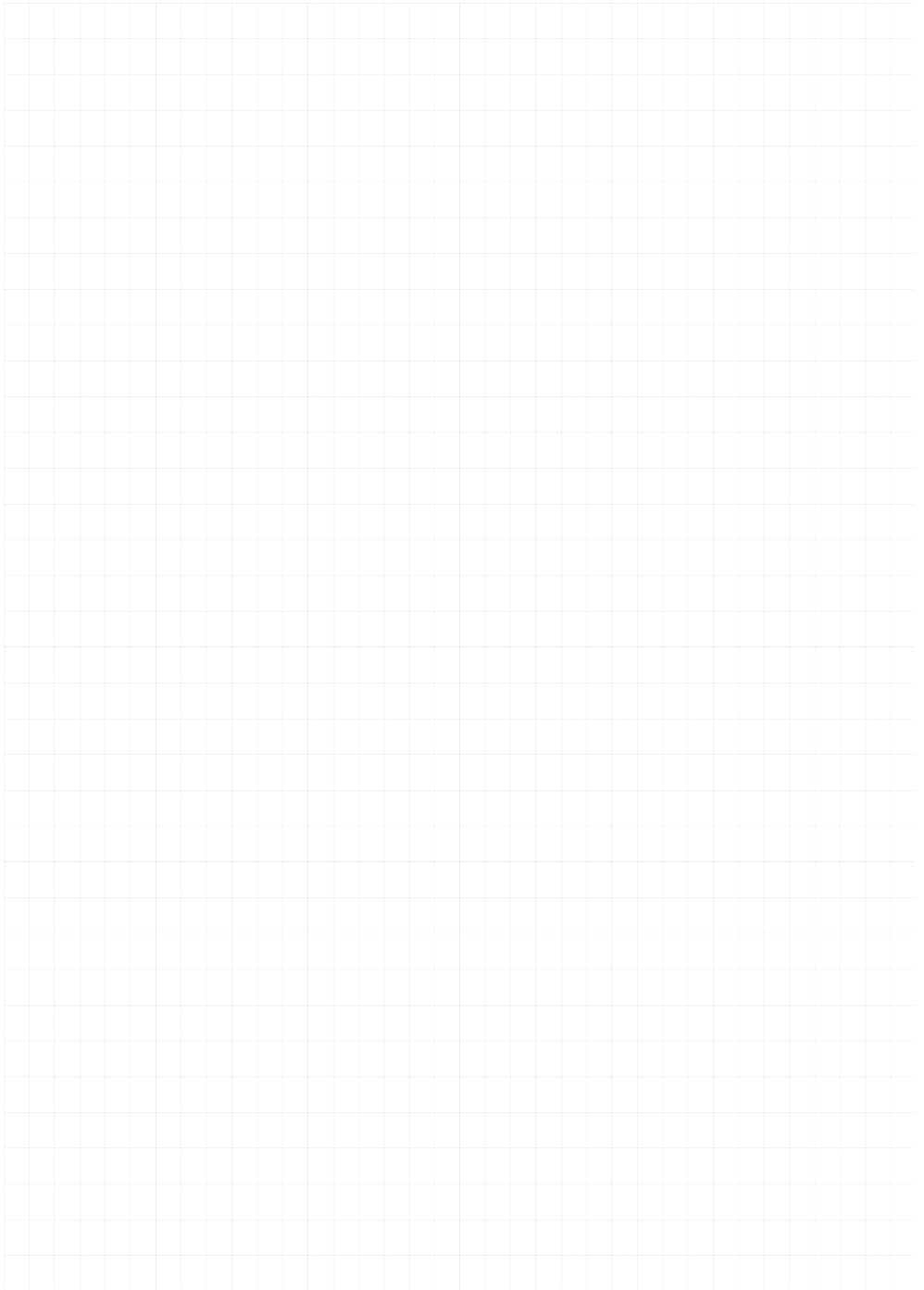

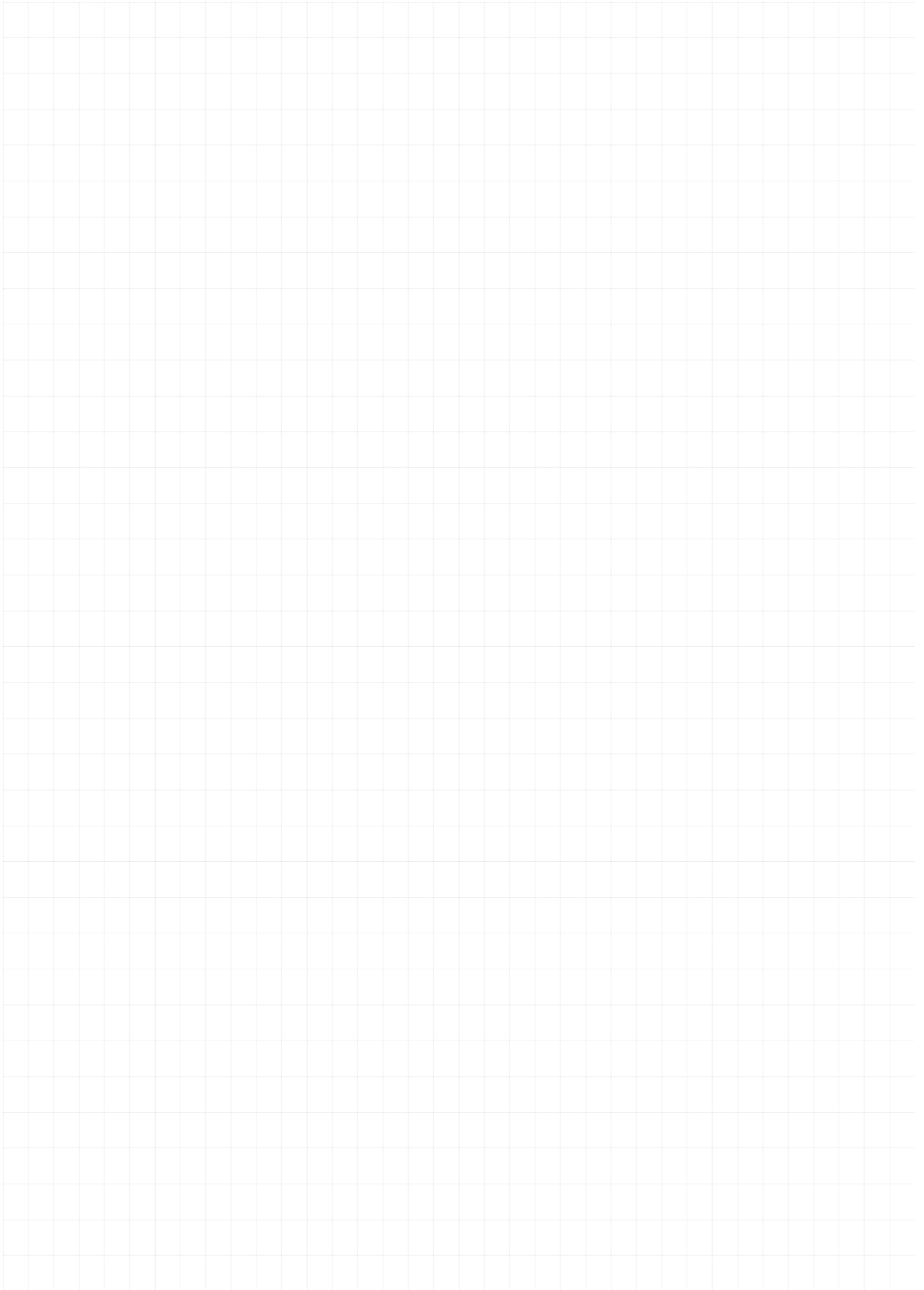

XciteRC®

XPERT
CHARGER X50

XciteRC Modellbau GmbH & Co. KG

Autenbachstraße 12
D-73035 Göppingen
Phone: +49 7161 40 799 0
Fax: +49 7161 40 799 99
E-Mail: info@xciterc.de
Web: www.XciteRC.com